

brunner ::



plot

La nueva forma de tomar asiento:
elementos modulares para espacios públicos.

Diseño: osko+deichmann





plot inspira

Los muebles de asiento se usan de forma personalizada. Las posturas de asiento varían enormemente según el fin que deba cumplir el mueble para cada persona... por lo que puede convertirse en una zona de espera o en un punto de encuentro, en una oficina temporal o incluso en un oasis de tranquilidad. Con sus diversos niveles de asiento, plot permite tomar asiento en numerosas posturas y fomenta la comunicación en un marco informal. El sistema modular invita a reinterpretar la esencia de tomar asiento según la ocasión.





plot es inusualmente polifacético

Sus tres niveles acolchados pueden utilizarse de forma individualizada: a modo de respaldo, mesa, soporte, tumbona o asiento. Su caras superiores se diferencian en color y material de las superficies laterales. Con sus numerosas combinaciones cromáticas y modulares, plot puede adaptarse perfectamente a un sinfín de espacios.

plot crea espacio para la individualidad

Para aquellos lugares en los que las personas suelen llevar equipaje y bolsas, plot ofrece variantes modulares inusuales con superficies de soporte. Las combinaciones de mayor tamaño pueden ampliarse con elementos adicionales que crean espacios y dar lugar a diferentes zonas de comunicación.







plot sorprende

Los distintos niveles de asiento sobre el módulo básico cuadrado pueden combinarse de forma variada. Además, los propios módulos pueden unirse entre sí creando las más diversas posibilidades de uso y permitiendo disfrutar de diferentes posturas de asiento.



¿Cómo nos sentamos cuando
o trabajamos? ¿Nos encontra
charlamos con ellas? ¿Descan
grado de privacidad deseam

Con plot, la pareja de diseñad
osko+deichmann responde a
aire contemporáneo. Sus sup
ubicadas en tres niveles y un
a modo de base interpretan
dosa la función de reposabra

estamos de viaje? ¿Esperamos,
mos con otras personas y
samos y nos relajamos? ¿Qué
os tener en público?

ores de Berlín
estas preguntas con un
erficies de asiento variables
módulo básico cuadrado
de forma totalmente nove-
zos y respaldo.

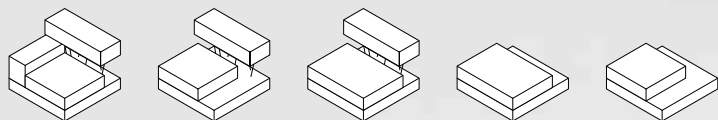

PL 520

Estructuración individual

El módulo básico de plot puede ser equipado con superficie de asiento, reposabrazos y respaldo. Así, se obtienen superficies de asiento y apoyo en distintos niveles. Tal y como puede verse en este ejemplo, el módulo básico puede colocarse en solitario o, gracias a las numerosas opciones de combinación, ir combinado con la cantidad deseada de módulos.





PL 520
PL 600

Indicación de la dirección

Una de las posibilidades existentes es unir dos módulos en sentidos diferentes, de modo que los respaldos constituyan una línea y las superficies de asiento miren hacia direcciones opuestas.

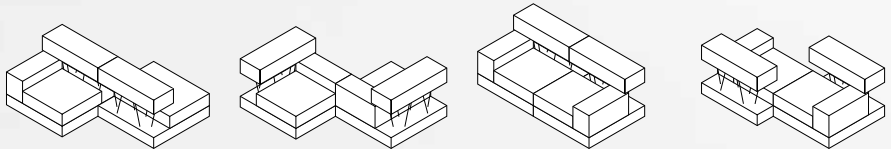

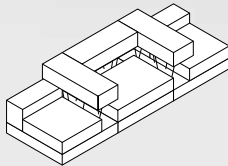
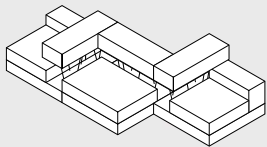
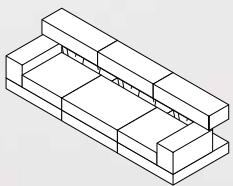

PL 520
PL 600
PL 510

Integración tradicional

El modelo de tres plazas es uno de los muebles acolchados clásicos. plot también es capaz de ofrecerlo: con las formas tradicionales de asiento, se convierte en un cómodo sofá. También en este caso es posible disfrutar de variantes de ampliación y equipamiento.





PL 510 **Combinación flexible**
PL 420 Los módulos pueden unirse entre sí de forma que los
PL 520 reposabrazos formen una línea y las superficies del
PL 510 asiento se orienten las unas hacia las otras. Así, la
necesidad de interactuar, de disfrutar del anonimato
o de disponer de una práctica superficie de apoyo
determina el uso que ofrecerá plot al usuario.

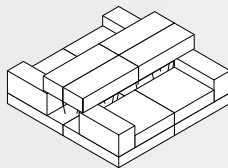
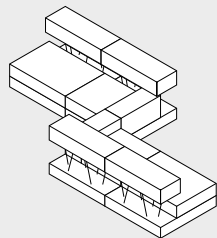
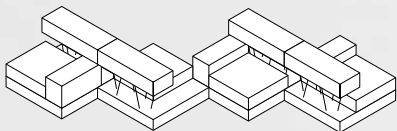



PL 200
PL 600

PL 520
PL 510
PL 510



Fomento de la interacción

Tanto en contextos privados como particulares: al comunicarse en grupos, los interlocutores toman las más diversas posturas corporales y de asiento. Gracias a una colocación acertada y a la variación de los módulos es posible crear espacios que fomentan un intercambio interactivo.

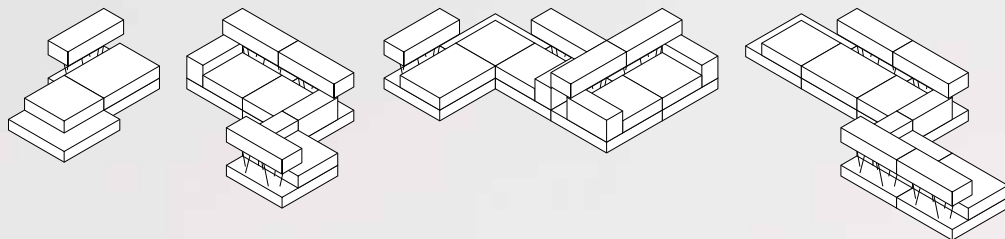



PL 600 **Seguir pensando**
PL 600 Gracias a las variadas opciones de combinación
PL 510 y unión de los módulos (como por ejemplo las
PL 520 variantes respaldo con respaldo o lateral con
respaldo), con plot es posible crear espacios que
PL 520 van más allá de las estructuras de grupos de
PL 410 asientos lineales o centrales. El canon cromático
de un grupo determina esencialmente su carácter.

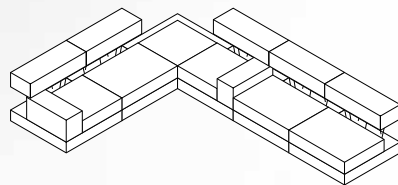
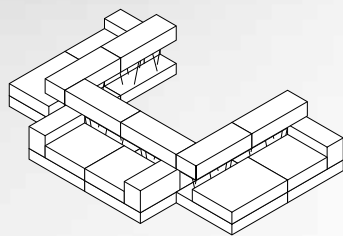
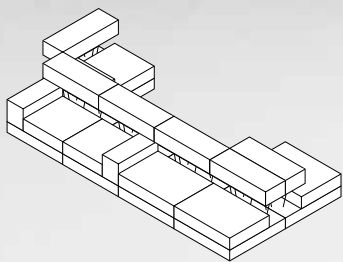



PL 200 **Evolución continua**
PL 600 Continuará: el módulo básico cuadrado en las más
PL 410 diversas combinaciones posibles de elementos
PL 510 acolchados, superficies de apoyo y elementos
PL 510 adicionales, una gama de colores perfeccionada y
PL 600 las variadas opciones de unión de los módulos
PL 510 sobrepasan los límites de la imaginación. Aquí
tenemos plot suficiente para una historia
interminable.

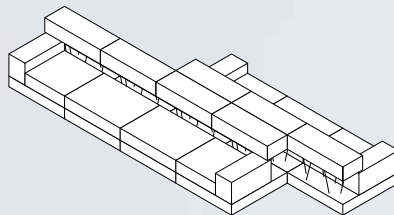
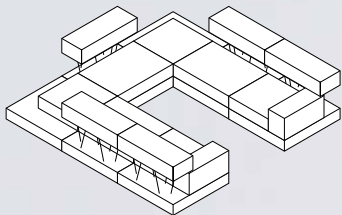
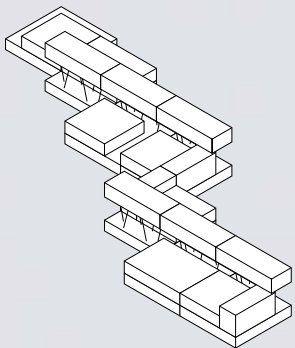





Variantes de módulos

El concepto del módulo básico cuadrado ofrece seis combinaciones posibles de superficies de asiento y apoyo. El nivel intermedio – el reposabrazos – se suministra premontado y puede unirse posteriormente al asiento acolchado cuadrado sin necesidad de herramientas. El nivel superior de asiento – el respaldo soportado mediante puntales – no puede modificarse por motivos estáticos.

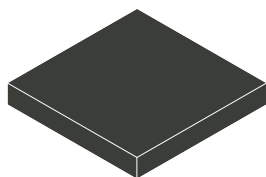

PL100

Superficie de almacenamiento

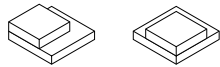
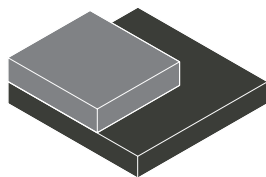

PL200

Asiento acolchado y superficie de apoyo

Posible ampliación con cesto o tiesto

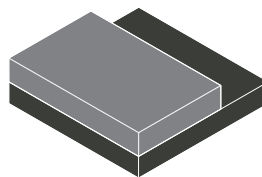

PL300

Asiento acolchado rectangular, superficie de apoyo

Posible ampliación con tiesto

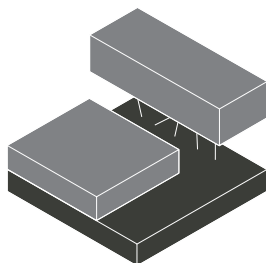

PL410



PL420

Asiento acolchado, superficie de apoyo y respaldo

Posición variable de superficie de apoyo y acolchados, posible ampliación con cesto

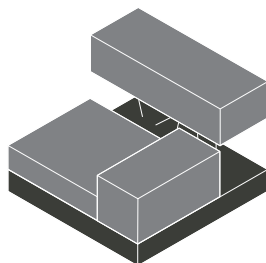

PL510



PL520

Asiento acolchado, reposabrazos y respaldo

Posición variable de superficie de apoyo y acolchados

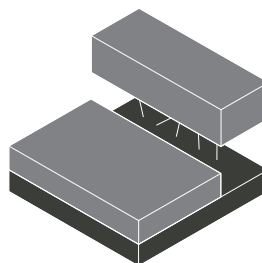

PL600

Asiento acolchado rectangular y respaldo

Combinaciones posibles

Los siguientes ejemplos son muestra de la gran diversidad de combinaciones que pueden obtenerse con los módulos.

2 módulos

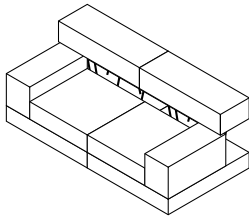

- 1 x PL520
- 1 x PL510

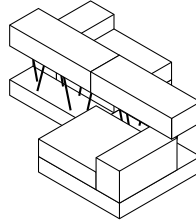

- 2 x PL510

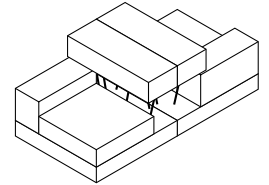

- 2 x PL520

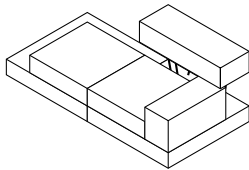

- 1 x PL200
- 1 x PL510

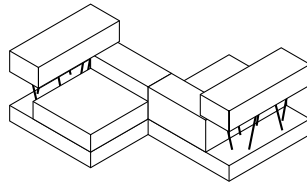

- 2 x PL510

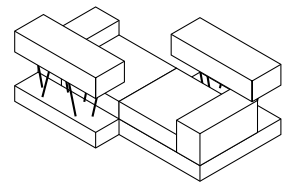

- 2 x PL510

3 módulos

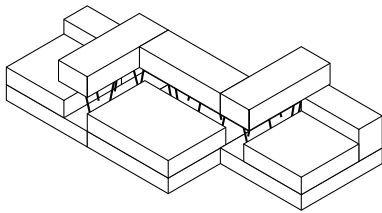

- 1 x PL520
- 1 x PL600
- 1 x PL510

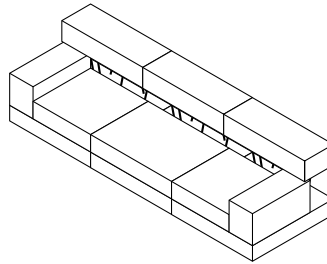

- 1 x PL520
- 1 x PL600
- 1 x PL510

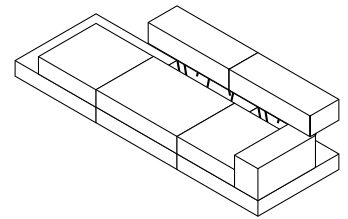

- 1 x PL200
- 1 x PL600
- 1 x PL510

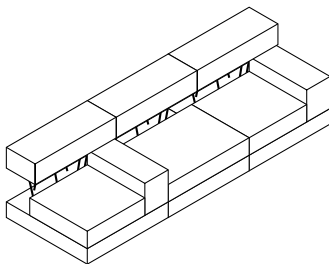

- 2 x PL510
- 1 x PL600

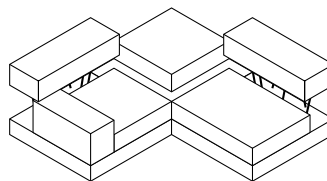

- 1 x PL520
- 1 x PL200
- 1 x PL600

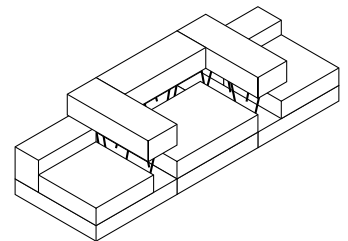

- 1 x PL510
- 1 x PL600
- 1 x PL520

4 módulos

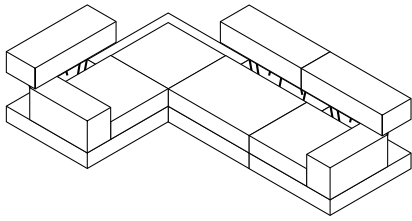

- 1 x PL520
- 1 x PL200
- 1 x PL600
- 1 x PL510

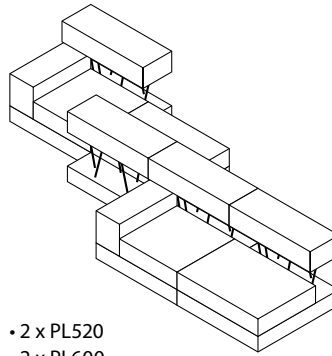

- 2 x PL520
- 2 x PL600

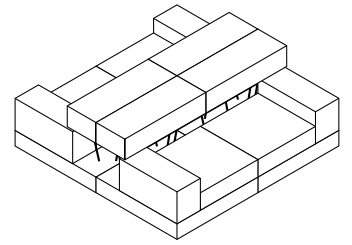

- 2 x PL510
- 2 x PL520

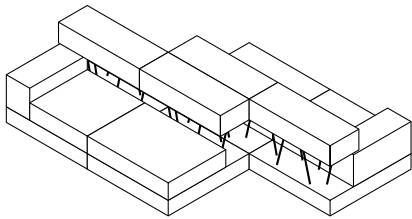

- 2 x PL520
- 2 x PL600

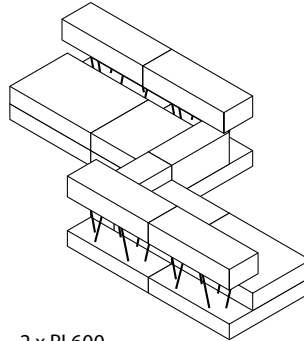

- 2 x PL600
- 2 x PL510

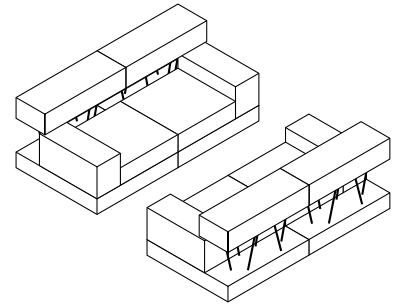

- 2 x PL520
- 2 x PL510

5 módulos

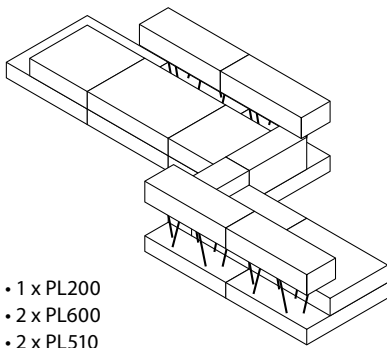

- 1 x PL200
- 2 x PL600
- 2 x PL510

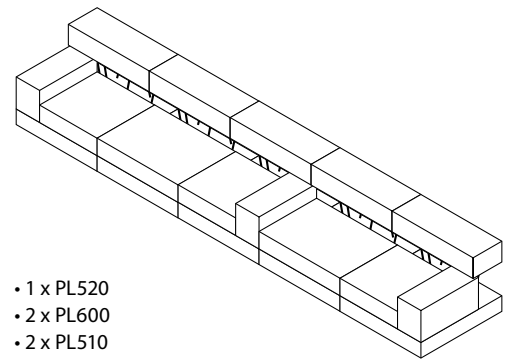

- 1 x PL520
- 2 x PL600
- 2 x PL510

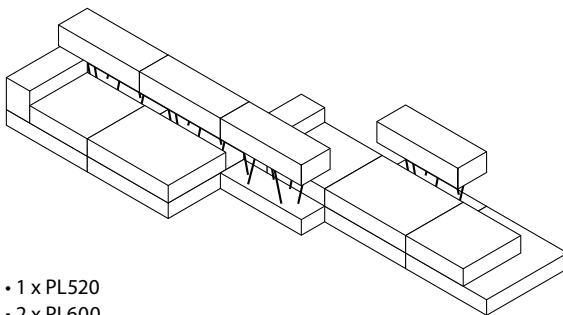

- 1 x PL520
- 2 x PL600
- 1 x PL510
- 1 x PL200

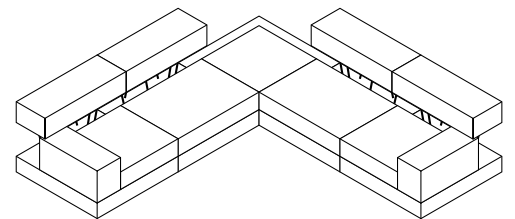

- 1 x PL520
- 2 x PL600
- 1 x PL200
- 1 x PL510

6 módulos

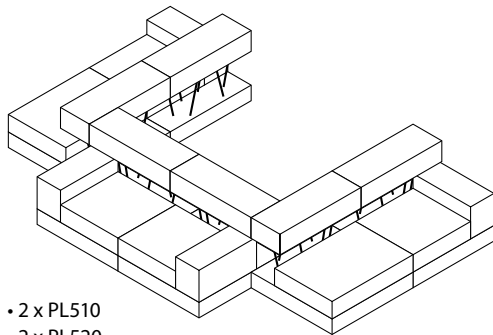

- 2 x PL510
- 2 x PL520
- 2 x PL600

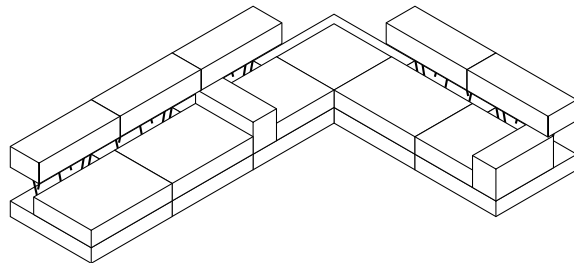

- 3 x PL600
- 1 x PL520
- 1 x PL200
- 1 x PL510

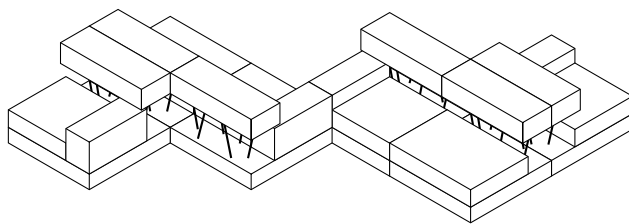

- 2 x PL510
- 2 x PL600
- 2 x PL520

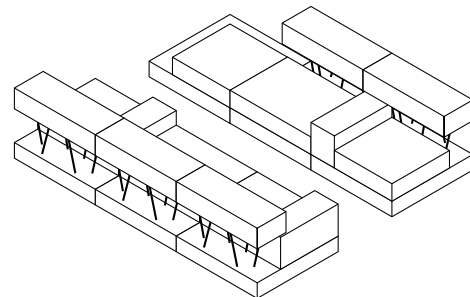

- 1 x PL200
- 3 x PL520
- 2 x PL600

7 módulos

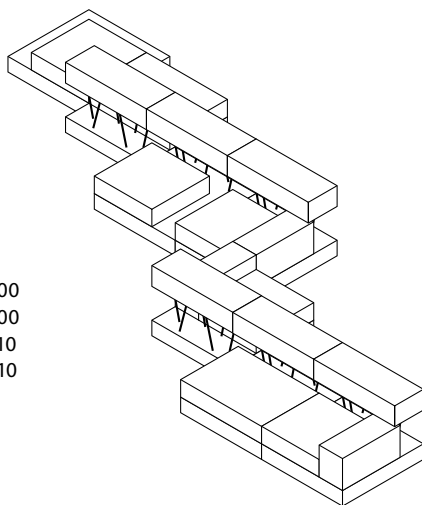

- 1 x PL200
- 2 x PL600
- 1 x PL410
- 3 x PL510

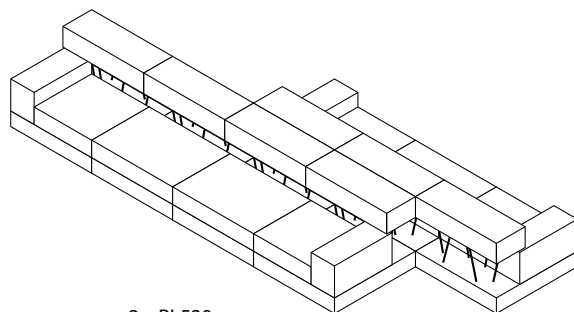

- 2 x PL520
- 3 x PL600
- 2 x PL510

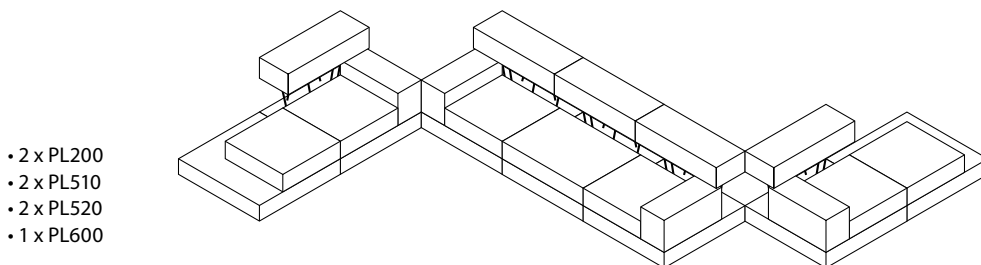

- 2 x PL200
- 2 x PL510
- 2 x PL520
- 1 x PL600

Combinaciones cromáticas

Las superficies de asiento plot están disponibles en una gama de colores que se ofrecen en siete variaciones. Todas las variantes pueden combinarse armoniosamente entre sí, teniendo en cuenta que el color del nivel 1 (el acolchado de asiento) rige sobre los colores de los niveles 2 y 3 (reposabrazos y respaldo).

	rooibos		marrakesh		himalaya		ocean		cliff		iceland		leaves	
2/0843	Nivel 3													
2/0842	Nivel 2		Nivel 3											
2/0886	Nivel 1		Nivel 2		Nivel 3									
2/0887			Nivel 1		Nivel 2		Nivel 3							
2/0893					Nivel 1		Nivel 2		Nivel 3					
2/0891							Nivel 1		Nivel 2		Nivel 3			
2/0861									Nivel 1		Nivel 2		Nivel 3	
2/0862											Nivel 1		Nivel 2	
2/0863													Nivel 1	

Tejido de revestimiento plot level

Las superficies de asiento de colores son de imitación a piel de larga vida útil con estructura textil de aspecto metálico. Son perfectas para ser utilizadas en espacios públicos, fáciles de limpiar, resistentes a los rayos ultravioleta, hidrófugas y muy resistentes al frotamiento.

	rooibos	marrakesh	himalaya	ocean	cliff	iceland	leaves
Respaldo:	2/0843	2/0842	2/0886	2/0887	2/0893	2/0891	2/0861
Reposabrazos:	2/0842	2/0886	2/0887	2/0893	2/0891	2/0861	2/0862
Asiento acolchado:	2/0886	2/0887	2/0893	2/0891	2/0861	2/0862	2/0863



Nivel 3

Nivel 2

Nivel 1

**Tapizado lateral
plot side**

antracita
2/0997

**Zócalo
plot base**

negro
2/1099

DIN 4102

Los tejidos de revestimiento, el revestimiento lateral y el del zócalo son difícilmente inflamables según la norma DIN 4102.

A petición, plot puede suministrarse totalmente en ejecución difícilmente inflamable (Brunner extra y Brunner ultra).

Variantes cromáticas y de materiales adicionales

Además de las siete combinaciones cromáticas, plot también está disponible en dos ejecuciones monocromáticas.



Tejido de revestimiento plot level

glacier

Respaldo:
2/0800

Reposabrazos:
2/0801

Asiento acolchado:
2/0802

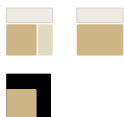

Tapizado lateral plot side

antracita
2/0997

Zócalo plot base

negro
2/1099

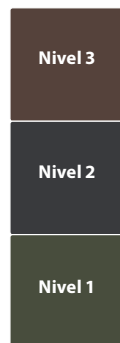

Tejido de revestimiento plot level

reed

Respaldo:
2/0888

Reposabrazos:
2/0897

Asiento acolchado:
2/0866

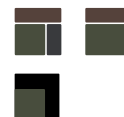

Tapizado lateral plot side

antracita
2/0997

Zócalo plot base

negro
2/1099

A petición, las superficies de asiento y las superficies laterales pueden tapizarse con tejidos seleccionados de la gama Brunner en diversos materiales.



**Ejemplo
Brunner paris**
6/5542

Asiento acolchado (nivel 1),
reposabrazos (nivel 2), respaldo
(nivel 3) incl. los laterales

Zócalo
plot base

negro
2/1099



**Ejemplo
Kvadrat divina**

Asiento acolchado (nivel 1),
reposabrazos (nivel 2), respaldo
(nivel 3) incl. los laterales

Zócalo
plot base

negro
2/1099

Características adicionales de equipamiento

Con cuatro elementos adicionales, puede dar un toque personal a plot: los reposabrazos pueden sustituirse por cestos o ampliarse con mesas, y los respaldos pueden intercambiarse por tiestos. Con los separadores es posible disfrutar de zonas con aislamiento acústico y visual.

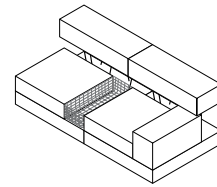
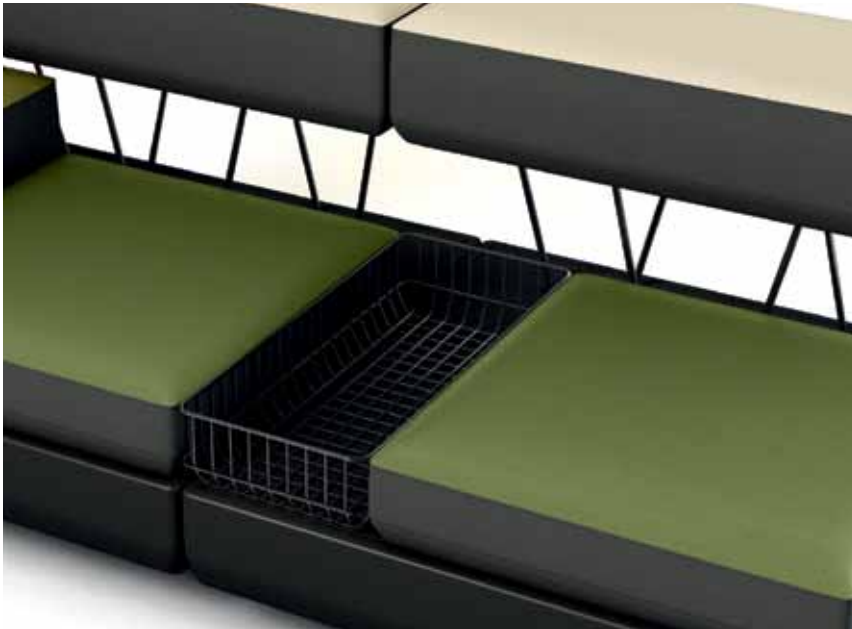

plot basket

El cesto de alambre pintado en polvo de acero puede sustituir un reposabrazos (nivel 2) y actuar como una superficie para almacenar objetos personales.

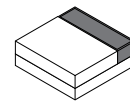

plot plant

El tiesto solo puede ser complementado en los módulos 200 y 300. Un tiesto tiene la misma longitud lateral que un módulo.

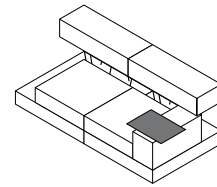

plot desk

Una mesa montada en el elemento básico con superficie de apoyo y construcción de núcleo de acero pintada en polvo sirve para colocar cafés, ordenadores portátiles u otros objetos personales.

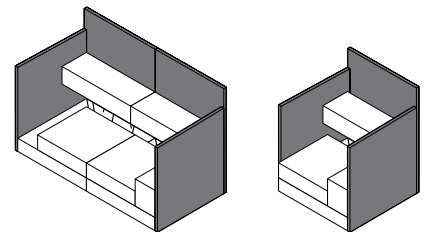

plot screen

Los separadores funcionales aportan intimidad y calma, y crean nuevos espacios. Los separadores pueden colocarse tanto en respaldos como en laterales de grupos de asientos de diversas longitudes.

osko+deichmann

El lenguaje de formas de los diseñadores berlineses Blasius Osko y Oliver Deichmann se conoce y aprecia a nivel internacional desde hace años. Tras trabajar conjuntamente en proyectos de interiorismo y conceptos visuales para numerosos clientes de gran renombre y fabricantes de diseño de alto standing desde hace mucho tiempo, Osko y Deichmann fundaron el estudio "osko+deichmann" en 2005. Entre otros, sus obras se han expuesto en el Louvre (París), en el museo Vitra Design (Berlín), en la Cube Gallery (Mánchester), en la exposición berlinesa del MoMA de Nueva York, en el museo Guggenheim alemán (Berlín), en la galería VIA (París) y en el 107 Rivoli (París).

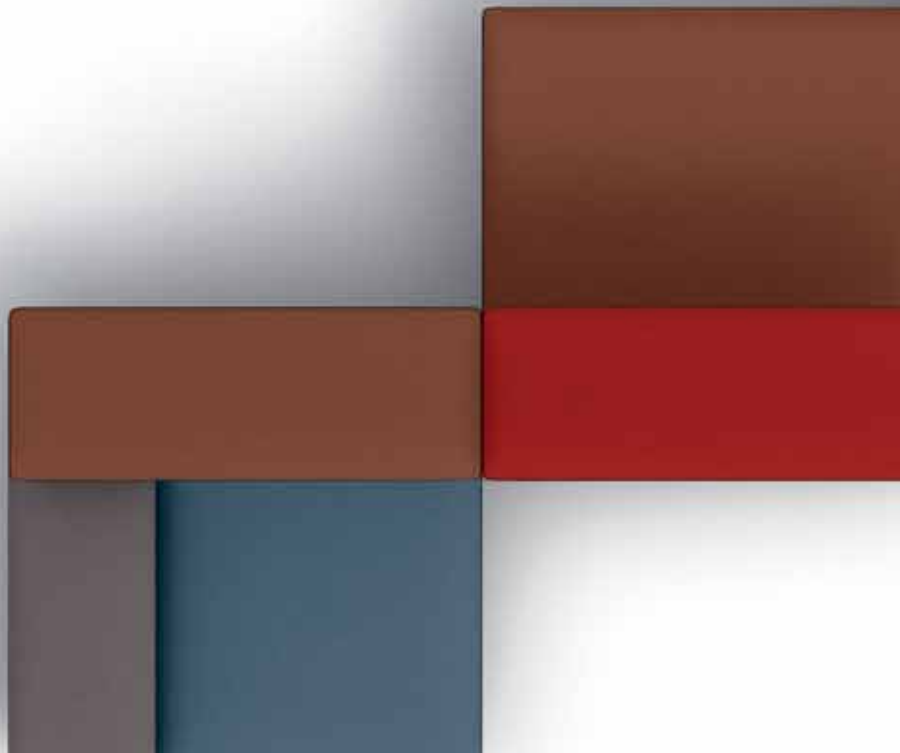

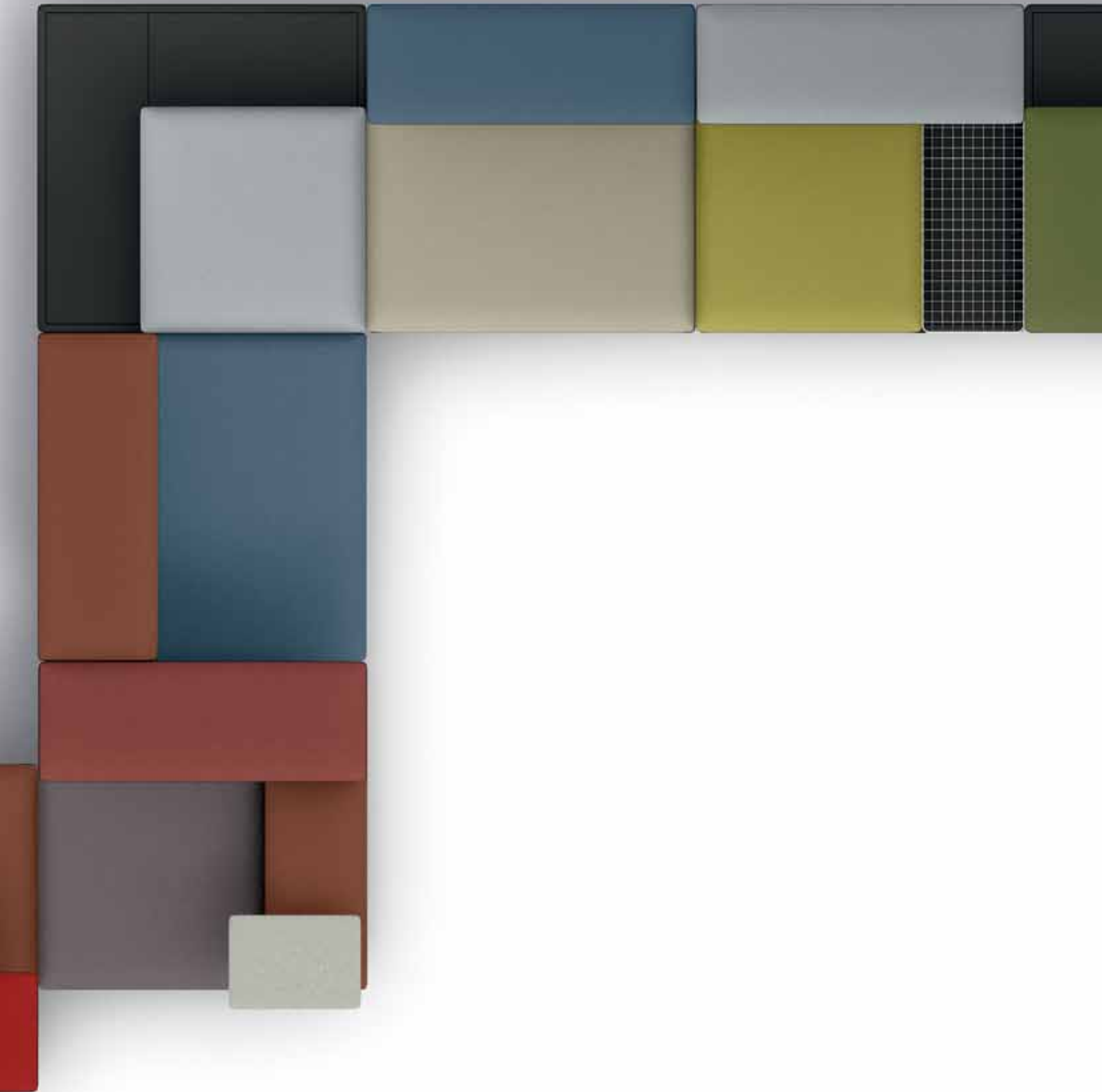





Módulo individual

Elemento de zócalo cuadrado, revestimiento de imitación a piel, ligeramente acolchado, con patines ajustables

Combinable con:

- Cojín, nivel de asiento 1 (cuadrado y rectangular)
- Reposabrazos, nivel de asiento 2 (rectangular), totalmente acolchado
- Respaldo, nivel de asiento 3 (rectangular), totalmente acolchado, fijo con elemento de zócalo con puntales diagonales atornillados de acero sólido, pintados en polvo
- Superficie de apoyo (cuadrada, rectangular, de 2 piezas en esquina), revestida de HPL
- Incl. grapas de unión (2 unidades/módulo)

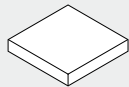

PL100

91/91/23,5

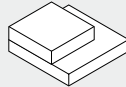

PL200

91/91/38

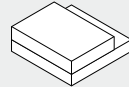

PL300

91/91/38

Modelo

Dimensiones (Ancho total/
profundidad total/altura total
nivel 1 / Altura total nivel 2/
Altura total nivel 3) en cm

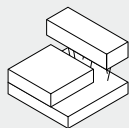

PL410

91/91/38/72

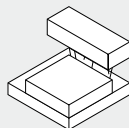

PL420

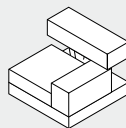

PL510

91/91/38/
52/72

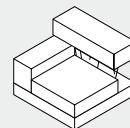

PL520

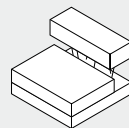

PL600

91/91/38/72

Modelo

Dimensiones (Ancho total/
profundidad total/altura total
nivel 1 / Altura total nivel 2/
Altura total nivel 3) en cm

Indicaciones de realización de pedidos y de suministro

1. Los números de modelo que terminan en -10 y -20 se diferencian únicamente por la posición del reposabrazos, nivel 2. Se montan en fábrica y el cliente puede insertarlos sin necesidad de herramientas.
2. Es posible cambiar la posición de todos los elementos sin necesidad de herramientas, a excepción del respaldo de posición fija.
3. Los módulos individuales se suministran montados.

Información general

Encontrará los detalles, precios y condiciones de contrato en nuestra lista de precios actual. Reservado el derecho de realizar modificaciones, así como de la existencia de erratas y divergencias cromáticas. Algunos modelos se muestran en combinaciones especiales sujetas a sobreprecio.

La madera es un producto natural. Para nuestras series de muebles utilizamos exclusivamente madera de haya de gran calidad proveniente de silvicultura sostenible. A pesar de la minuciosa selección de las maderas, pueden producirse divergencias cromáticas. Las diferencias de color y estructura no supondrán ningún motivo de reclamación, ya que reflejan el carácter individual de los muebles de madera.

Pie de imprenta

Diseño de producto:
osko+deichmann

Fotografía:
Michael Tewes, Berlín

Texto, concepto y diseño:
Realgestalt GmbH, Berlín

Tratamiento de imagen:
Michael Tewes

Impresión:
B&K Offsetdruck GmbH, Ottersweier



www.brunner-group.com

© Brunner GmbH 2012 . Im Salmenkopf 10 . D-77866 Rheinau
T. +49 78 44. 40 20 . F. +49 78 44. 40 28 0 . info@brunner-group.com